

Société Anonyme
ANDRÉ CITROËN

Capital : 12 milliards 200 millions de francs

117 à 167, Quai de Javel

PARIS XV^{ème}

CONFIDENTIELLE
(Droits de reproduction réservés)

Paris, le 4 Octobre 1956

METHODES REPARATIONS

NOTE TECHNIQUE
à MM. les CONCESSIONNAIRES
N° 644

DS. 19 SEGMENTS DE FREINS AR

Sur les voitures qui sortent actuellement d'Usine, les garnitures des segments avant ont été raccourcies.

MONTAGE - Les segments de freins actuellement en votre possession peuvent être montés sur les voitures modifiées à condition de couper leur garniture conformément au schéma ci-dessous.

Dans tous les cas (ancienne ou nouvelle solution), les garnitures doivent être identiques à gauche et à droite.

Couper la garniture à 9 mm de l'axe des rivets sans faire de chanfrein sur la garniture

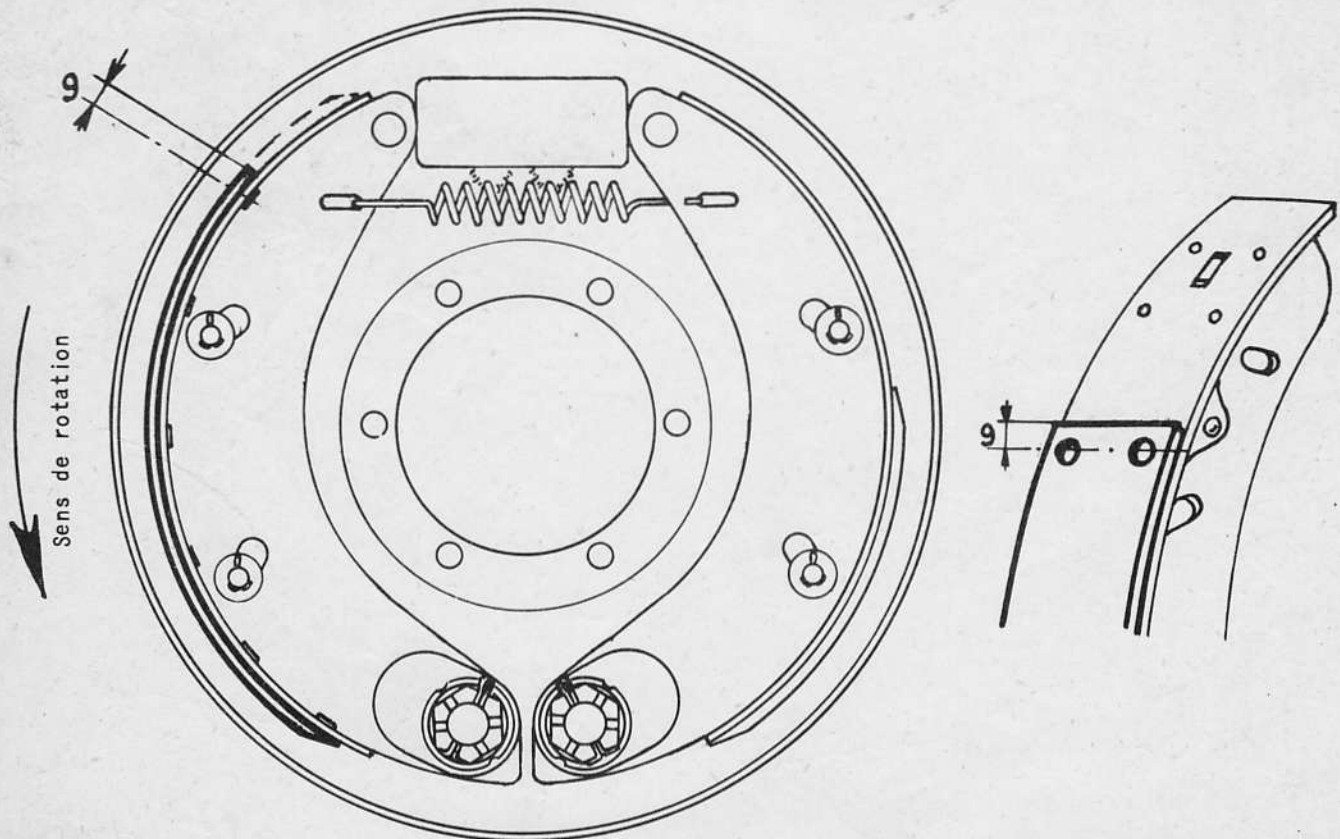

Copie de la présente Note est adressée à MM. les Agents et Postiers.